

**Automatice
su producción**

M O D E L O

TV



- Bajo costo de operación.
- Sólida construcción.
- No requiere de operarios para sostener el costal.
- Opcional altura ajustable mediante base hidráulica.
- Operación sencilla.
- Trabaja con sacos desde 5 hasta 50 kg.
- Inventario de partes de repuesto.
- Variador de velocidad para la banda.



Sistemas para Llenar,
Cerrar y Transportar Costales.

El transportador de banda en "V" **VICTOR** con su novedoso diseño, es ideal para alcanzar la completa automatización del proceso de la costura de costales, sin necesidad de operadores para sostener el costal hacia la cosedora o selladora, ya que por su estructura evita que los sacos caigan mientras avanzan sobre el transportador.

Trabaja con costales desde 5 hasta 50 kilos. Disponible en acero al carbón o acero inoxidable.

Opcional, diseño con altura fija o altura ajustable (mediante una base hidráulica, con bomba manual o eléctrica).

Especificaciones del equipo

● Dimensiones: (Con sistema de elevación)	Alto Máxima: 1.35 mts. Aprox. Alto Mínimo: 0.68 mts. Aprox. Largo: 3.5 m Ancho: 0.68 m
● Capacidad:	Costales desde 5 hasta 50 kilos
● Material:	Acero al Carbón y/o Acero Inoxidable
● Motor:	1/2 HP
● Banda:	8" de ancho
● Arrancador:	Protección termo magnética
● Opciones:	- Base hidráulica con bomba manual o eléctrica - Altura fija
● Alimentación:	- Trifásica 220/440V 60 HZ

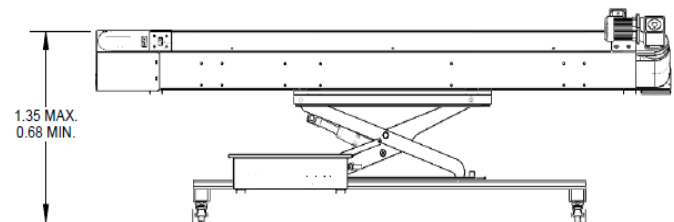
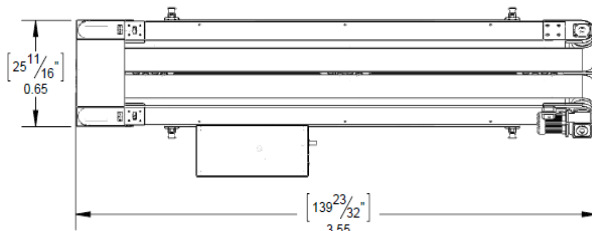
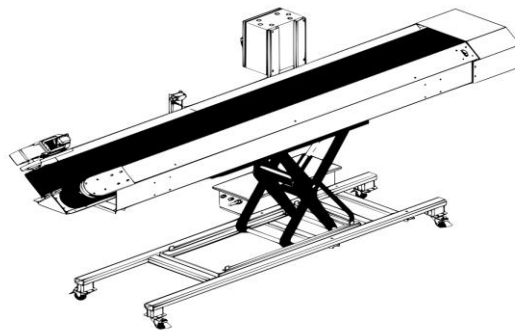

www.grupovictor.com